

BIOKEY[®]GATE Basic New Line



Technische Daten

Maße Außeneinheit (BxHxT):

80,5x80,5x30 mm (55x55x30 mm ohne Rahmen)

Sensor:

Zeilensensor ATMEL Fingerchip™

Betriebsspannung:

8 bis 30V DC oder 8 bis 12V AC

Leistungsaufnahme:

1 W, in Spitzen 3 W

Relais-Daten:

24V AC/DC 5,0A

Control Unit 4000:

geschützte Relais-Steuerung im Innenbereich

Temperaturbereich:

-20 bis +85 Grad

Speicherkapazität:

bis 150 Fingerabdrücke

Montage der Außen- und Inneneinheit

Hinweis: Bei korrekter Verkabelung leuchtet mindestens die blaue LED bei der Außeneinheit konstant.



Abb. 1 Verkabelung

Hinweis: Bei dem Aufputz Einbau muss das Flachbandkabel (Zur Orientierung: **Rote Linie**, Siehe Zeichnung / Oben) richtig eingesteckt werden.

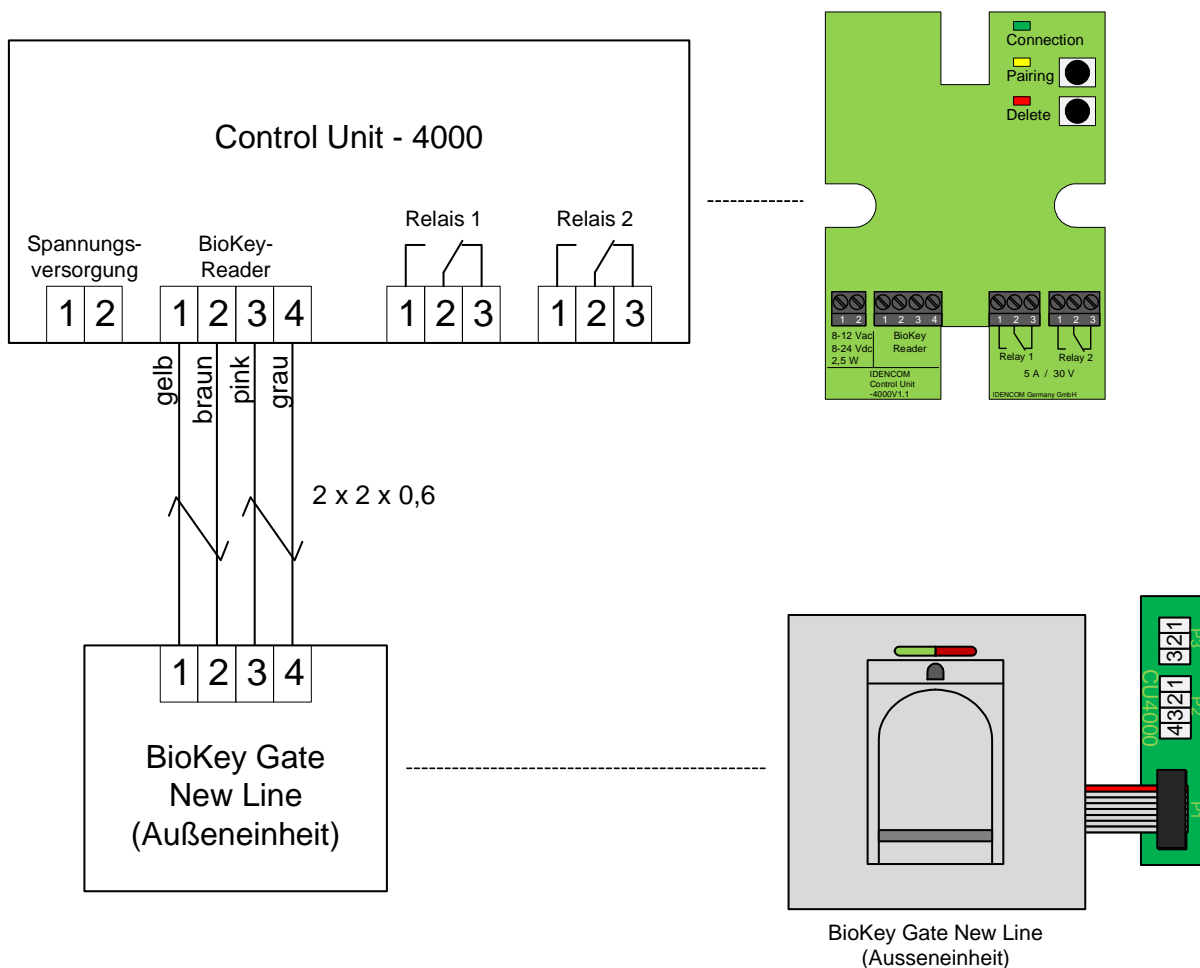
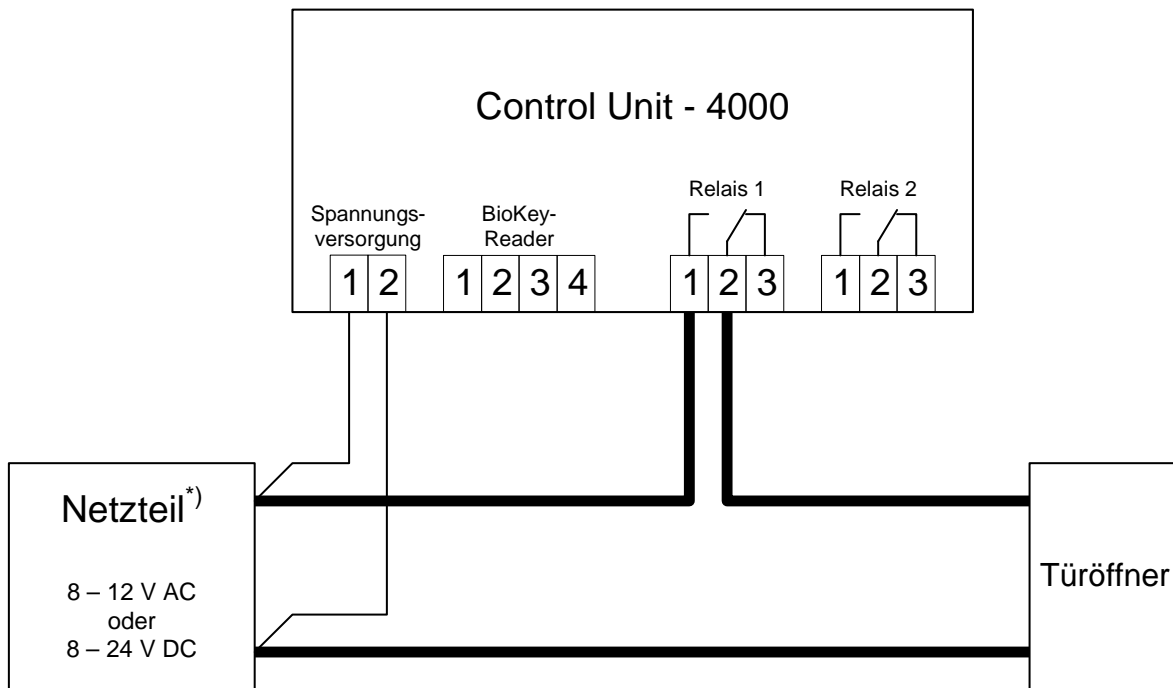

^{*)} Elektrische Mindestleistung, Netzteil:
 2 W für das BioKey New Line **plus** die Leistung, die der Türöffner benötigt.

Abb. 2 Anschlussbeispiel für elektrischen Türöffner

„Connection“ – LED: **blinkt dauerhaft**, wenn **Verbindung** mit der Außeneinheit **OK** ist

„Pairing“ – LED: **blinkt dauerhaft**, wenn Außen- und Inneneinheit noch **nicht gepaart** sind
 Taster: löst **Paarung** aus

„Delete“ – LED: **leuchtet** während eines **Löschvorganges**
 Taster: **löscht alle Fingerabdrücke** (auch Masterfinger)

„Relay 1“, „Relay 2“: LEDs **leuchten** während das **jeweilige Relais** betätigt wird



Abb. 3 Control Unit 4000 (Inneneinheit)

I. Alle Funktionen im Überblick

- ❖ Wir empfehlen, vor dem Einlernen von Master-/Benutzerfingern die Hände zu waschen!
- ❖ Bei der ersten Benutzung oder nach einem Stromausfall ca. 3 Minuten warten, bis der Fingerabdruck-Sensor die optimale Temperatur erreicht hat

Funktion	Beschreibung	Vorgehensweise
Paarung	Außeneinheit und Inneneinheit bilden ein unverwechselbares Paar	Bei dieser Lieferung wurde die Paarung schon ab Werk durchgeführt!
Masterfinger einlernen	Verwaltungsfinger festlegen	Auslieferungszustand (rote + grüne + blaue LED leuchten) → 3x Masterfinger einlernen (Nach jeder Fingeraufnahme muss ca. 3 Sek. abgewartet werden)
Benutzerfinger einlernen	Scannen von Benutzerfinger	Masterfinger → Benutzerfinger scannen → Masterfinger
Tür öffnen		Benutzerfinger über den Sensor ziehen
alle Finger löschen (Reset)	Zurücksetzen zum Initialzustand	3x Masterfinger → 30 Sek. warten → Auslieferungszustand (rote + grüne +blaue LED leuchten)
Entsperren des Terminals	Verlassen des Sperrmodus	2x direkt nacheinander einen eingelernten Finger (Master- oder Benutzerfinger) über den Sensor ziehen

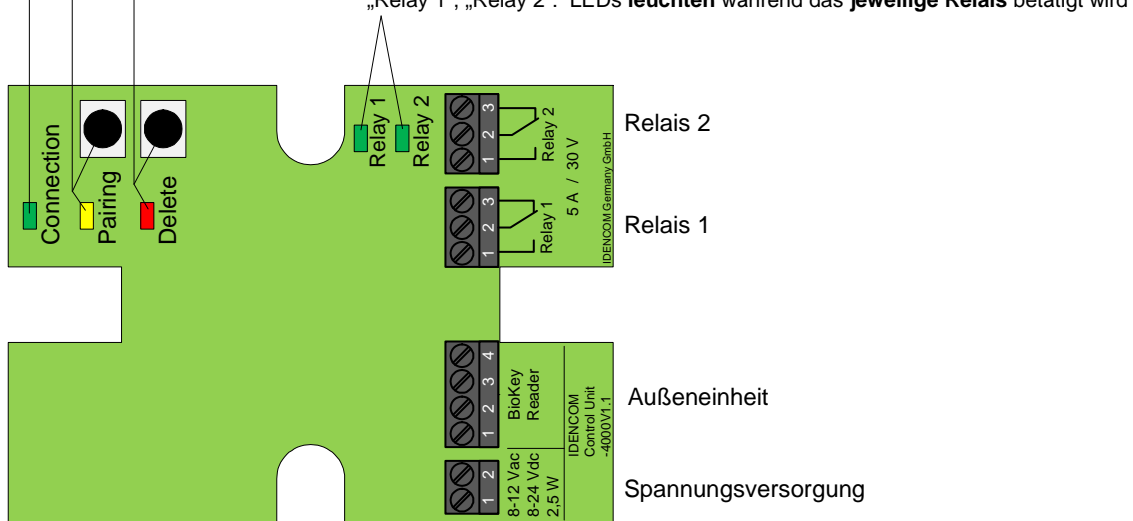
Bemerkung:

1. Masterfinger sollten auf keinen Fall als Benutzerfinger eingelernt werden!
2. Nach jeder Fingeraufnahme (Durchziehen eines Fingers über den Sensor) **muss ca. 3 Sek. abgewartet werden**, bis dies von der entsprechenden LED signalisiert wird und ein weiterer Finger über den Sensor gezogen werden kann
3. Finger über den Sensor ziehen – Tipps:
 - Ziehen Sie gleichmäßig und nur mit leichtem Druck
 - Achten Sie darauf, dass ein möglichst großer Teil der Fingerlinien über die Sensorzeile gezogen wird (siehe Abbildung)

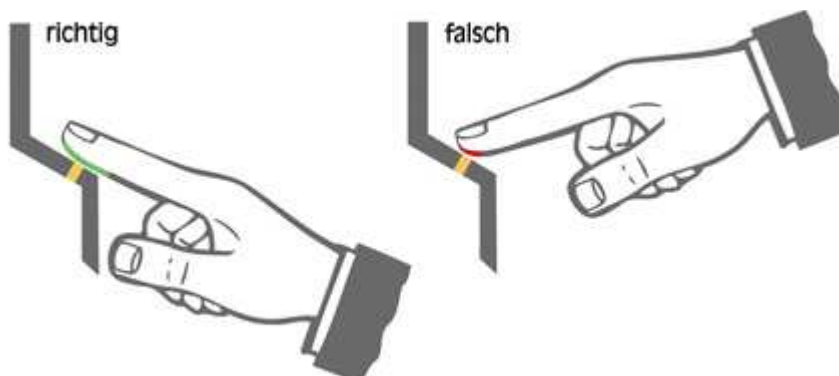

4. Welchen Finger sollten Sie benutzen?
 - Fingerkuppen mit Narben/Verletzungen eignen sich schlecht als Benutzerfinger - alternativen Finger auswählen
 - Bei schlanken Fingern eignet sich der Daumen gut
 - Es sollten mindestens zwei Finger pro Person (jeder Finger 3 Mal) eingelernt werden. Im Falle einer Verletzung, Verband eines Fingers, nutzen Sie den „Reserve-Finger“. Insgesamt können bis zu 150 Finger eingelernt werden
 - Bei einer geringen Personenzahl ist es sinnvoll, mit einer hohen Fingerzahl pro Person zu starten, da sich bei den Benutzern erst nach einiger Zeit ein bevorzugter Finger zur Identifikation heraus kristallisiert

II. Alle Funktionen in Detail

1. Masterfinger einlernen (3 x Masterfinger: drei mal der **selbe** oder drei unterschiedliche Finger)

Voraussetzungen: Gerät ist initialisiert (rote + grüne + blaue LED leuchten dauerhaft, ansonst siehe 4.)

- ✓ Den ersten Masterfinger über den Sensor ziehen, blaue LED blinkt, ca. 3 Sek. warten, rote + grüne LED gehen kurz aus und leuchten wieder konstant
 - ✓ Den zweiten Masterfinger über den Sensor ziehen, blaue LED blinkt, ca. 3 Sek. warten, rote + grüne LED gehen kurz aus und leuchten wieder konstant
 - ✓ Den dritten Masterfinger über den Sensor ziehen, blaue LED blinkt, ca. 3 Sek. warten, grüne LED leuchtet kurz
- Wenn alle 3 Masterfinger eingelernt sind, befindet sich das Gerät im Betriebszustand (nur die blaue LED leuchtet). Es können nun Benutzerfinger eingelernt werden
- Wurde beim Einlernvorgang ein Finger über den Sensor gezogen und nicht als Masterfinger akzeptiert, so leuchten die rote + grüne LED weiterhin, Masterfinger Einlernvorgang wiederholen
- Timeout: 60 Sek. Zwischen den einzelnen Masterfinger-Einlernvorgängen nicht mehr als 60 Sek. verstreichen lassen, sonst muss das Einlernen wiederholt werden

2. Benutzerfinger einlernen (Masterfinger dürfen **nicht** als Benutzfinger eingelernt werden!)

Voraussetzungen: Gerät befindet sich im Betriebszustand (nur die blaue LED leuchtet)

- ✓ **Einen Masterfinger** über den Sensor ziehen, rote und grüne LED leuchten kurz auf
 - ✓ **Einen oder mehrere Benutzerfinger** über den Sensor ziehen, bei erfolgreichem Einlernen leuchtet die grüne LED,
 - ✓ Das Abschließen des Einlernvorganges erfolgt durch **erneutes Einlesen eines Masterfingers**. Rote und grüne LED leuchten kurz auf
- Bei nicht ausreichender Qualität leuchtet die rote LED. Benutzerfinger Einlernvorgang wiederholen
- Es wird empfohlen, einzelne Benutzerfinger 3 Mal einzulernen, um die Wiedererkennungsrage zu optimieren. Bei „schwierigen“ Fingern kann es notwendig sein, denselben Benutzerfinger bis zu **6 Mal** einzulernen oder einen **anderen Finger** als Benutzerfinger zu verwenden
- Timeout: 10 Sek. Zwischen den einzelnen Benutzerfinger-Einlernvorgängen nicht mehr als 10 Sek. verstreichen lassen, sonst muss das Einlernen wiederholt werden.

3. Identifikation

Voraussetzungen: Gerät befindet sich im Betriebszustand, nur die blaue LED leuchtet

- ✓ Den Benutzerfinger über den Sensor ziehen
- Bei Fingererkennung leuchtet die grüne LED auf und das Relais wird geschaltet
- Bei Nichterkennung des Fingers leuchtet die rote LED auf

4. Alle Finger (einschl. Masterfinger) löschen

- ✓ Tastschalter „Delete“ der Inneneinheit (Control Unit 4000) mehrere Sekunden lang betätigen, bis die LED „Delete“ aufleuchtet. Nach einigen Sekunden geht die LED wieder aus, dann ist der Löschkvorgang beendet. Während des Löschkvorganges leuchtet die grüne LED der Außeneinheit kurz auf.
- ✓ Der Initialzustand ist wiederhergestellt, an der Außeneinheit leuchten die rote + grüne + blaue LED dauerhaft.
- **Hinweis:** Eine weitere Möglichkeit alle Finger zu löschen besteht direkt an der Außeneinheit (Fingerabdruckleser). Hierfür muss der Masterfinger insgesamt **3 Mal** hintereinander über den Sensor gezogen werden. Nach zweimaligem Einlesen des Masterfingers wird durch Blinken der roten LED darauf hingewiesen, dass der Löschkmodus initialisiert wird. Nach dem dritten Durchziehen des Masterfingers wird der Löschkvorgang gestartet. Dies wird durch Aufleuchten der grünen LED signalisiert. Anschließend befindet sich das Gerät wieder im Auslieferungszustand

5. Sperrmodus (Sperrren/Entsperrren des Terminals)

- ✓ **Sperrung:** Wird 5 Mal hintereinander ein nicht eingelernter Finger über den Sensor gezogen (rote LED leuchtet), so wechselt das Gerät in einen Sperrmodus. Hierdurch wird verhindert, dass unbefugte Personen sich ungestört Zutritt verschaffen können
- ✓ **Entsperrung:** Der Sperrmodus kann vorzeitig beendet werden, indem 2 Mal direkt nacheinander ein eingelernter Finger (Master- oder Benutzerfinger) über den Sensor gezogen wird
- Ist das Gerät im Sperrmodus, so wird dies durch Blinken der roten LED angezeigt. Der Sperrmodus ist zunächst zeitlich begrenzt. Nach weiteren 5 Fehlversuchen verlängert sich jeweils die Sperrzeit (Sperrintervalle: 1 Minute, 5 Minuten, 30 Minuten, 1 Stunde, danach Dauersperrung)

Paarung zwischen Innen- und Außeneinheit (Bei dieser Lieferung wurde die Paarung schon ab Werk durchgeführt, nur bei Austausch ist dieser Schritt notwendig.)

Vor der Inbetriebnahme müssen die Außeneinheit (Fingerabdruckleser) und die Inneneinheit (Control Unit 4000) ein unverwechselbares Paar bilden. Hierfür muss der **Tastschalter „Pairing“ in der Inneneinheit** solange betätigt werden, bis die LED „Pairing“ mehrere Sekunden lang dauerhaft leuchtet. Danach ist die Paarbildung abgeschlossen, an der Außeneinheit leuchten dauerhaft alle drei LEDs, sofern noch keine Masterfinger eingelernt sind, ansonsten leuchtet nur die blaue LED.

- **Achtung:** Wenn die Paarung nicht ordnungsgemäß durchgeführt wurde, blinken die rote LED der Außeneinheit sowie die LED „Pairing“ der Inneneinheit dauerhaft. Dieser Paarungsvorgang kann jederzeit wiederholt werden.
- **Korrekte Verbindung zwischen Innen- und Außeneinheit**
Ist die Kabelverbindung zwischen Außen- und Inneneinheit OK, blinkt die LED „Connection“ in der Inneneinheit alle 3 Sekunden kurz auf.



DESIGN PLUS
powered by: light+building



IDENCOM Germany GmbH, Schillerstr. 56-58, 10627 Berlin

Tel. +49-30-398839 310, Fax: Tel. +49-30-398839 318 E-mail: support@idencom.com www.idencom.com

IDENCOM Germany GmbH-July 11- Printed in Germany- All rights reserved

BioKey® is a registered trademark of IDENCOM AG (Schweiz). All other names are the property of their respective owners.